

GruppeM RAM AIR SYSTEM

CARBON DUCT INTAKE KIT

取扱説明書

FRI-0218

AUDI S1 8XCWZF

この度は RAM AIR SYSTEM を御買い求め頂き有難うございます。作業に入る前に右のパーツリストと照らし合わせて部品が全部揃っていることを確認してください。

警告

- 一般公道等、歩行者や他の交通の妨げになる場所では作業しないで下さい。
- 作業中に車が動き出さないように平坦な場所でサイドブレーキ等をかけて確実に停車させて下さい。また、エンジンを抜きエンジンが完全に冷えてから作業を開始して下さい。
- 作業を行う場合は作業に適した服装で、必要に応じて保護手袋、保護眼鏡等を使用して下さい。
- 装着後は日頃のメンテナンスを十分に行い、各部の緩み等をチェックし増し締めを行って下さい。
- 表記車種以外の車に取り付ける際の加工については当社は一切責任を負いません。
- 取扱説明書は作業終了後も紛失しないように大切に保管して下さい。

正しいモータースポーツと暴走行為とは全く異質のものです。本製品を御利用頂く皆様に充分なる御理解と法規則にのっとった正しい使用をされる事をお願い申し上げます。

ラムエアシステムの取り付け



サクシジョンホースバンドを緩めます。ボックス上部固定ボルトを外しボックス上部を取り出します。



ゴム製導入ダクトを外します。



ボックス下部を外します。

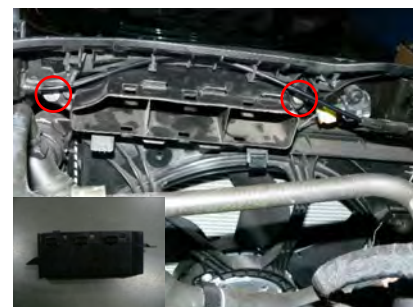

ボルトを2本外し、導入孔を取り出します。



カプラーの固定を外します。

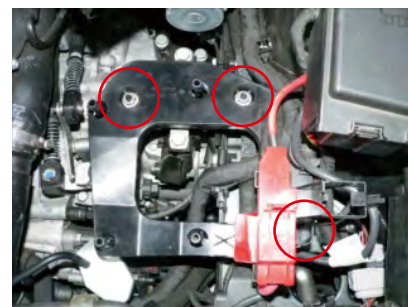

ボックス固定用ブラケットを固定しているボルトとナットを外します。

PARTS LIST			
	カーボンケース		ゴムスペーサー
	フィルター		ステアA(0087)
	ファインネルアダプター		ステアB(0076B)
	アルミパイプ		コルゲートチューブ
	タイラップx2		クッションテープ
	ワッシャーx2		ビスB(M6-20)x1
	ホースバンドx3		ビスC(M6-35)x1
	15mmスペーサー		ビスA(M6-15)x4



タイラップで配線・カプラーを固定します。



ホースバンドを緩めながらサクシジョンホースの向きを変えます。



サクシジョンホースにゴムスペーサーを挿入します。

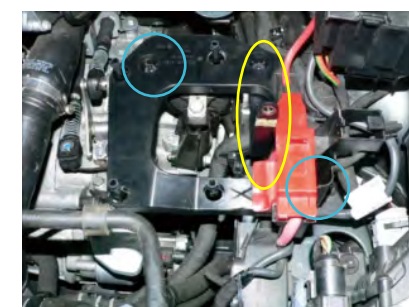

ステアAを図のように、ブラケットの下側に取り付けます。(純正ナット使用) また 〇にはブラケットの下にワッシャーを挟み純正ボルト・ナットで固定します。

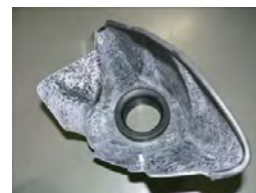
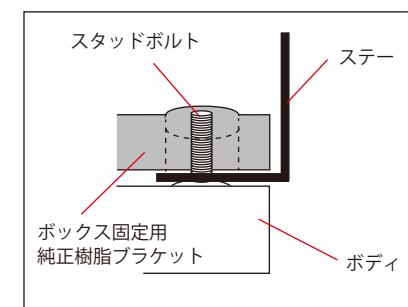

カーボンケースにファンネルアダプターをビスAで取り付けます。アダプターにフィルターを取り付けます。



ステア B を取り付けます。



リザーバーホースのラバークッションを移動させ、コルゲートチューブを被せます。



カーボンケースを車両に配置します。ビスBを使用してカーボンケースを固定します。



エルボウホース・パイプを取り付けます。



スペーサーを挟みビスCでカーボンケースを固定します。



クッションテープを貼り付けます。



各部増し締めを行い完成です。

GruppeM Inc.

株式会社 グループ・エム

〒351-0015 埼玉県朝霞市幸町3-12-24 Tel.048-450-2911 FAX.048-450-2912
http://www.gruppem.co.jp

仕様および外観は改良のため予告なく変更することがあります。